

Подключение адаптера следует произвести в сухом месте, возле дистрибьютора в разрыв CAN шины.

R3a Терминатор (дистрибьютор) шины CAN, находится внизу, за обшивкой центральной стойки со стороны пассажира.

Адаптер имеет слаботочные каналы (выходы) +12В: ближний, дальний и ПТФ.

Максимальный ток нагрузки каждого выхода составляет 100мА, соединяя два выхода, получается 200мА, этого достаточно, чтобы запитать самое распространенное реле 12В.

Для подключения ближнего и дальнего к устанавливаемым светодиодным модулям необходимо протянуть провода от адаптера до каждой фары. Реле допускается установить как в фаре, так и за ее пределами, можно использовать реле стандартного (привычного) типа или мини, TRKM.



Потребляемый ток стандартного реле составляет примерно 120-140мА

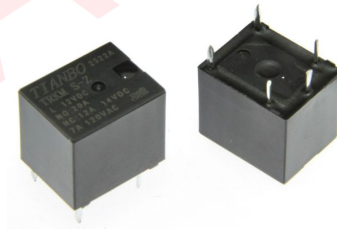

Потребляемый ток TRKM реле составляет примерно 40-50мА

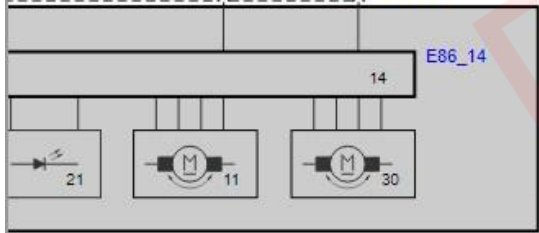
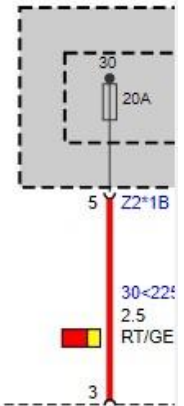
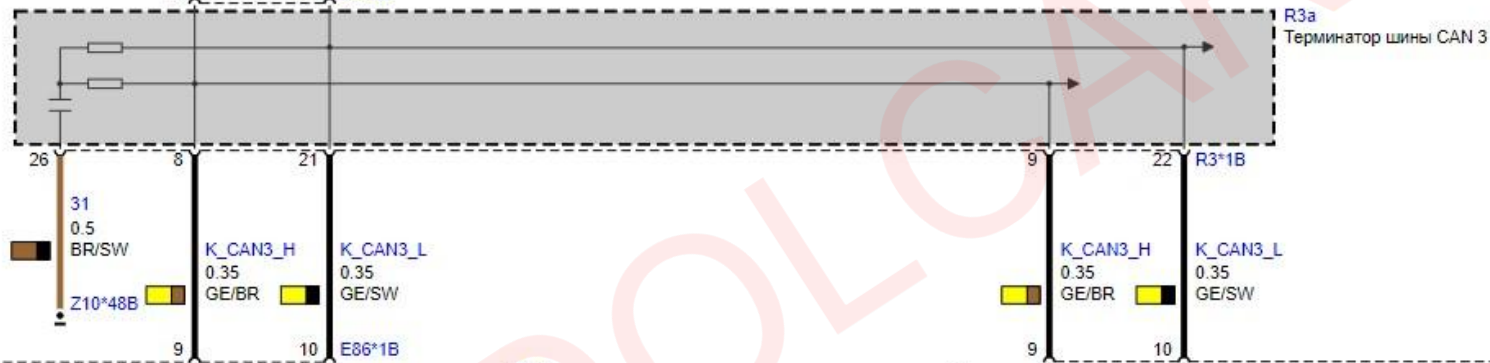
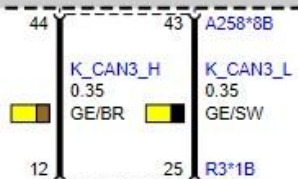

- E86**
Фара левая
- 1) Стояночный огонь/постоянный ближний свет
 - 3) Боковой габаритный фонарь (США)
 - 5) Указатель поворота
 - 11) Привод регулировки угла наклона фар
 - 12) Фара ближнего света
 - 13) Фара дальнего света
 - 14) Электронный блок переднего освещения слева
 - 21) Освещение поворотов
 - 30) Механизм поворота фары (с AHL)



Схема подключения адаптера CAN шины

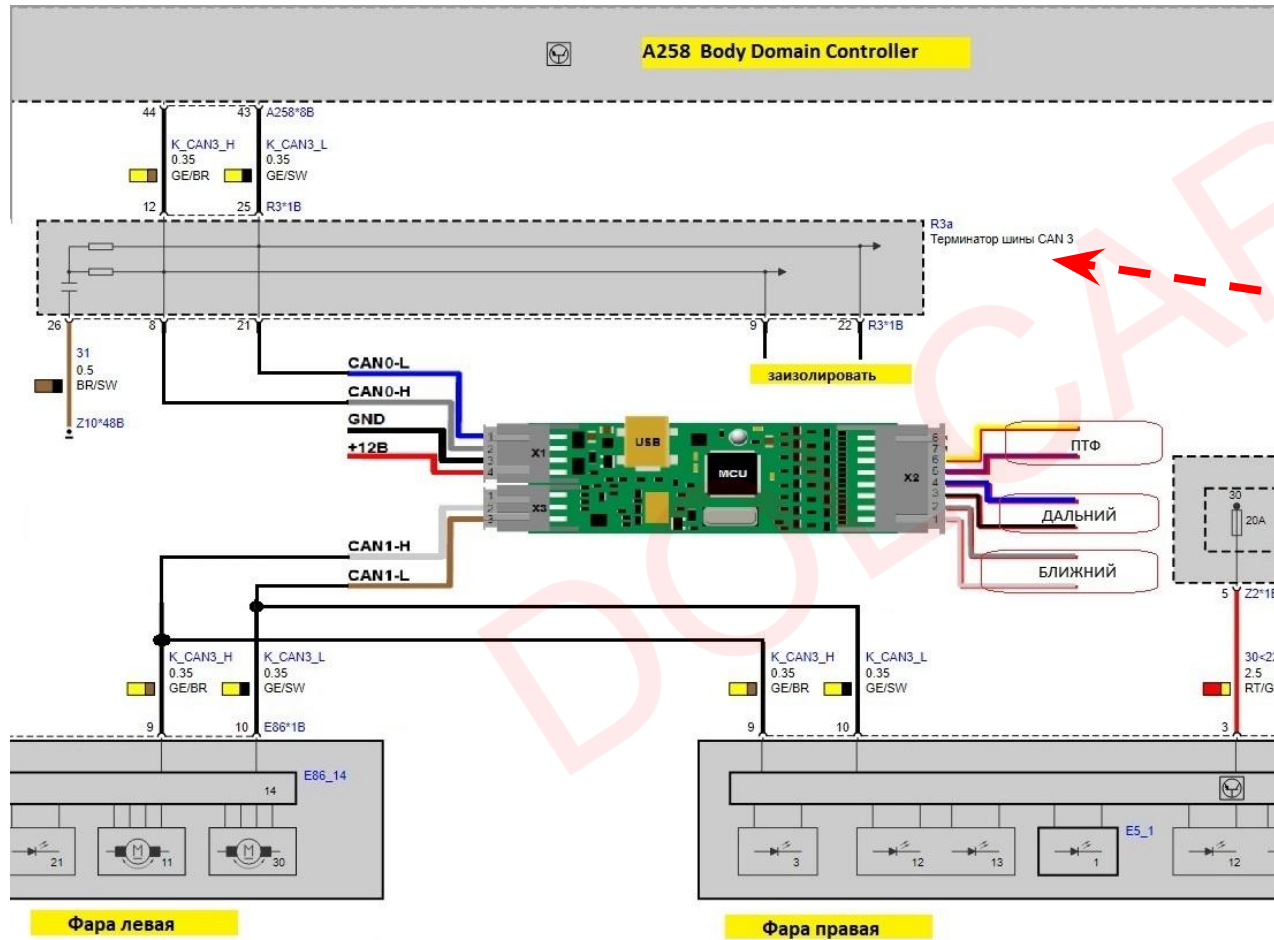

Разъем R3*1B

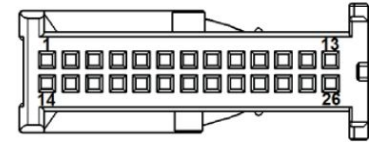
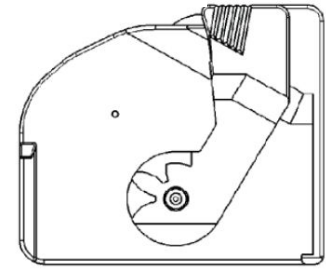

Разъем фары BMW G30/31

E86*1B

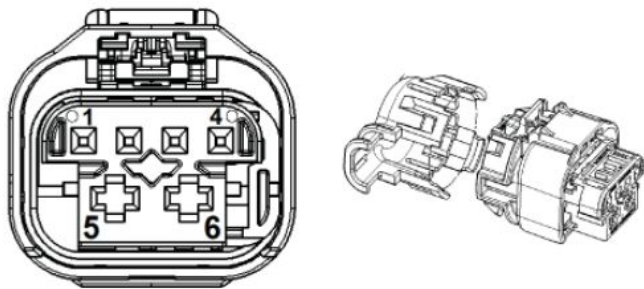

Применимо с 07.2020+

E86*1B

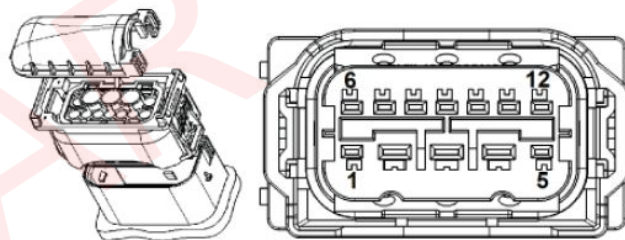

Применимо до 06.2020

Распиновка фар

- 1 - поворотник
- 2 - минус
- 3 - +12В
- 9 - CAN H
- 10 - CAN L

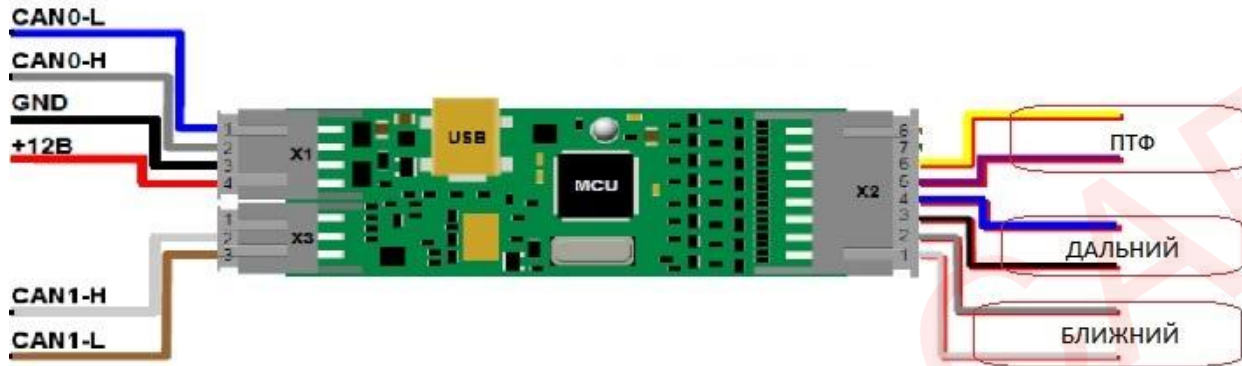

Распиновка адаптера CAN

Разъем X1

- 1 - CAN L вход (син)
- 2 - CAN H вход (сер)
- 3 - минус (чер)
- 4 - +12В (крас)

Разъем X2

- 1 и 2 - вых. +12В, ближний (бел/крас и сер/крас)
- 3 и 4 - вых. +12В, дальний (чер/крас и син/крас)
- 5 и 6 - вых. +12В, противотуманки (фиол/крас и жел/крас)

Разъем X3

- 2 - CAN H выход (бел)
- 3 - CAN L выход (кор)